

产品典型特性

- 定电压输入，隔离非稳压输出，输出功率 1W
- 转换效率高达 83%
- 小型 SIP 封装
- 隔离电压 6000VDC 或 4200VAC
- 长期短路保护，自恢复
- 工作环境温度：-40℃~+105℃
- 塑料外壳，满足 UL94-V0 要求

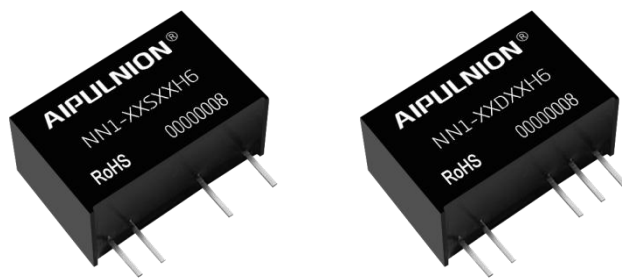

应用领域

广泛应用于仪器仪表、通信、纯数字电路、一般低频模拟电路、继电器驱动电路、数据交换电路等领域。

产品选型列表

认证	型号	输入电压范围		输出电压/电流 (Vo/Io)		输入电流 @标称输入 Typ		最大容性负载 uF	标压满载输出效率	
		标称值 (VDC)	范围值 (VDC)	电压 (VDC)	电流 (mA)	满载 (mA)	空载 (mA)		Min (%)	Typ (%)
-	NN1-05S3V3H6	5	4.5 - 5.5	3.3	303	250	20	1000	69	71
-	NN1-05S05H6			5	200	243	20	1000	78	80
-	NN1-05S09H6			9	111	240	25	680	81	83
-	NN1-05S12H6			12	83	278	40	470	72	74
-	NN1-05S15H6			15	67	270	40	470	72	74
-	NN1-05S24H6			24	42	227	23	470	78	80
-	NN1-12S05H6	12	10.8 - 13.2	5	200	101	10	1000	73	75
-	NN1-12S09H6			9	111	100	10	680	80	82
-	NN1-12S12H6			12	83	100	13	680	81	83
-	NN1-12S15H6			15	67	100	10	470	81	83
-	NN1-24S3V3H6	24	21.6 - 26.4	3.3	303	52	7	1000	77	79
-	NN1-24S05H6			5	200	52	7	1000	78	80
-	NN1-24S09H6			9	111	50	10	680	80	82
-	NN1-24S12H6			12	83	57	10	470	74	76
-	NN1-24S15H6			15	67	56	10	470	74	76
-	NN1-24S24H6			24	42	52	10	220	76	78
-	NN1-05D05H6	5	4.5 - 5.5	±5	±100	290	40	470	74	76
-	NN1-05D09H6			±9	±56	286	40	470	76	78
-	NN1-05D12H6			±12	±42	236	25	470	80	82
-	NN1-05D15H6			±15	±33	278	40	220	72	74
-	NN1-12D05H6	12	10.8 -	±5	±100	100	10	1000	81	83
-	NN1-12D09H6			±9	±56	119	20	470	76	78

-	NN1-12D12H6		13.2	±12	±42	119	20	220	69	71
-	NN1-12D15H6			±15	±33	116	20	220	71	73
-	NN1-24D05H6	24	21.6	±5	±100	60	10	470	71	73
-	NN1-24D09H6			±9	±56	60	10	470	75	77
-	NN1-24D12H6			-	±12	±42	59	10	220	72
-	NN1-24D15H6		26.4	±12	±42	59	10	220	72	74
-				±15	±33	49	80	220	81	83

注：
 注 1：最大容性负载是指电源满载启动时输出允许连接的电容容量，超出该容量，电源可能不能启动；
 注 2：以上效率由标称输入电压和输出额定负载所测得；
 注 3：因篇幅有限，以上只是部分产品列表，若需列表以外产品，请与本公司销售部联系。

输入特性						
测试项目	测试条件	最小	典型	最大	单位	
输入冲击电压(1sec. max.)	5Vdc 输入	-0.7	-	9	VDC	
	12Vdc 输入	-0.7	-	18	VDC	
	15Vdc 输入	-0.7	-	21	VDC	
	24Vdc 输入	-0.7	-	30	VDC	
输入滤波器	电容滤波					
热插拔	不支持					

输出特性						
测试项目	测试条件	最小	典型	最大	单位	
输出功率		0.1	-	1	W	
输出电压精度	见误差包络曲线图（图 1）					
负载调节率	10% 到 100% 负载	5Vdc 输出	-	15	20	%
		其它输出	-	10	15	%
线性电压调节率	输入电压变化±1%	5Vdc 输出	-	-	1.5	-
		其它输出	-	-	1.2	-
温度漂移系数		-	-	±0.03	%°C	
纹波&噪声	0%-100%负载, 20MHz 带宽	-	100	120	mVp-p	
输出短路保护	可持续短路保护，自恢复					

注：纹波&噪声测试采用双绞线测试法，详见纹波&噪声测试说明。

一般特性						
测试项目	测试条件	最小	典型	最大	单位	
开关频率	标称输入电压满载	-	260	-	KHz	
工作温度	使用参考温度降额曲线图（图 2）	-40	-	+105	°C	
储存温度	/	-55	-	+125		
最大壳温	工作曲线范围内	-	30	-	°C	
引脚耐焊接温度	焊点距离外壳 1.5mm, 10 秒	-	-	300		
相对湿度	无凝结	5	-	95	%RH	

隔离电压	输入对输出,测试 1min, 漏电流小于 1mA	6000	-	-	VDC
		4200	-	-	VAC
绝缘电阻	输入-输出, 电压 500VDC	1000	-	-	MΩ
隔离电容	输入-输出, 100KHz/0.1V	-	20	-	pF
振动		10-150Hz, 5G, 30 Min. along X, Y and Z			
平均无故障时间	MIL-HDBK-217F@25°C	3500	-	-	K hours
PCB 电气间隙&爬电距离		5	--	--	mm
外壳材料	黑色阻燃耐热塑料 (UL94-V0)				
产品重量	3.7g (Typ.)				
冷却方式	自然空气冷却				
包装方式	单管 (525*18*10mm)		25PCS		
	单箱 (542*110*155mm)		1400PCS (共 56 管)		
封装尺寸	L x W x H	19.50× 9.80 × 12.50mm		0.768 × 0.386 × 0.492inch	

电磁兼容特性

总项目	子项目	检测标准	判断等级
EMI	传导骚扰	CISPR32/EN55032	CLASS B (见 EMC 推荐电路图)
	辐射骚扰	CISPR32/EN55032	CLASS B (见 EMC 推荐电路图)
EMS	静电放电	IEC/EN61000-4-2	Air±8kV, Contact±6kV perf.Criteria B

封装尺寸

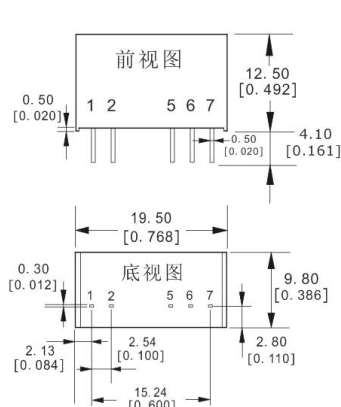

封装尺寸图

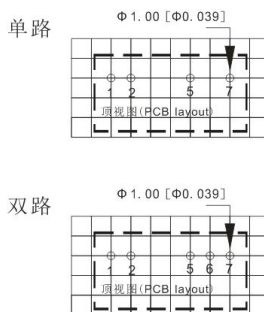

建议印刷板图

注: 栅格距离为2.54*2.54mm
尺寸单位:mm [inch]
端子截面公差: ±0.10 [±0.004]
未标注之公差: ±0.50 [±0.020]

引脚定义

引脚说明	1	2	3	4	5	6	7
单路(S)	+Vin	GND	NP	NP	-Vo	NP	+Vo
	输入正	输入地	无此脚	无此脚	输出负	无此脚	输出正
双路(D)	+Vin	GND	NP	NP	-Vo	COM	+Vo
	输入正	输入地	无此脚	无此脚	输出负	输出公共地	输出正

注意: 电源模块的各管脚定义如与选型手册不符, 应以实物标签上的标注为准。

纹波&噪声测试说明（双绞线法 20MHz 带宽）

测试方法：

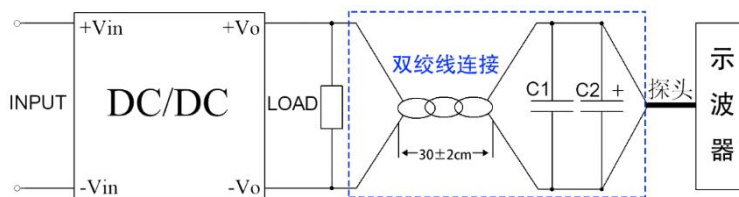

1、纹波噪声是利用 12#双绞线连接，示波器带宽设置为 20MHz，100M 带宽，探头去除探头帽及地线，且在探头端上并联 C1(0.1uF 聚丙烯电容)和 C2(10uF 高频低阻电解电容)，示波器采样使用 Sample 取样模式。

2、输出纹波噪声测试示意图：把电源输入端连接到输入电源，电源输出通过治具板连接到电子负载，测试单独用 30cm±2 cm 取样线直接从电源输出端口取样。功率线根据输出电流的大小选取相应线径的带绝缘皮的导线。

应用参考：

- 1、最大容性负载为纯阻性满载条件测试所得；
- 2、建议输出最小 10%负载或接 100uF 以上高频低阻电解电容，否则会导致输出电压纹波&噪声增大；
- 3、我司可提供电源整体解决方案，或产品订制；因篇幅有限，若有其它疑问请与我司相关人员联系。

产品特性曲线

3. 3/5VDC输出
误差包络曲线图

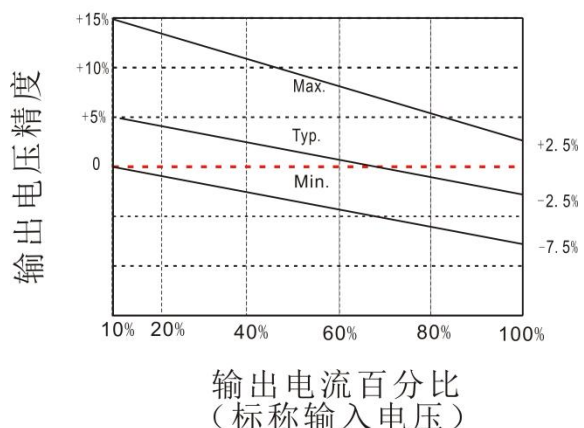

其它输出
误差包络曲线图



图 1

温度降额曲线图
Temperature derating curve

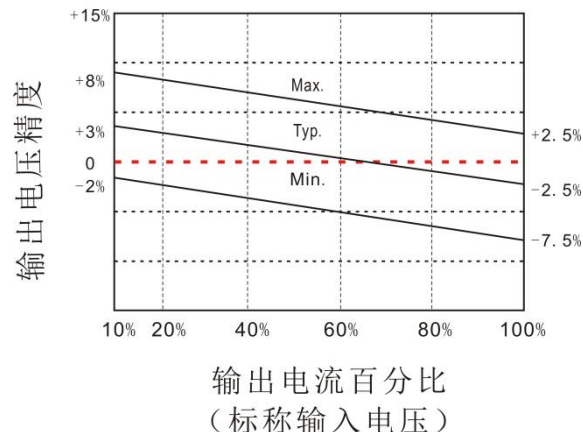

图 2

设计参考应用

➤ 输出负载要求

a、为了确保该电源模块能够高效可靠的工作，建议其最小负载不能低于额定阻性负载的 10%；若您所需功率确实较小，请在输出端并联一个相当于 10%额定负载的电阻。

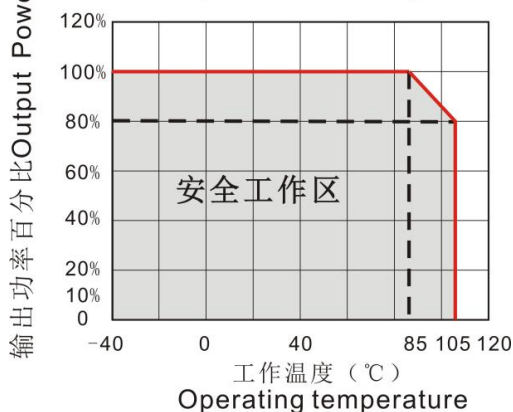
b、产品的最大容性负载为标称满载测试所得，使用时不能超过输出端的最大容性负载，否则很可能会造成启动困难从而损坏产品。

➤ 推荐电路

为确保有效减少输入输出纹波和噪声，可在输入输出端连接一个电容滤波网，应用电路见下图；但应选用合适的滤波电容，若电容过大，可能影响产品启动，为确保每一路输出在安全可靠的条件下工作，推荐容性负载值详见下表 1。

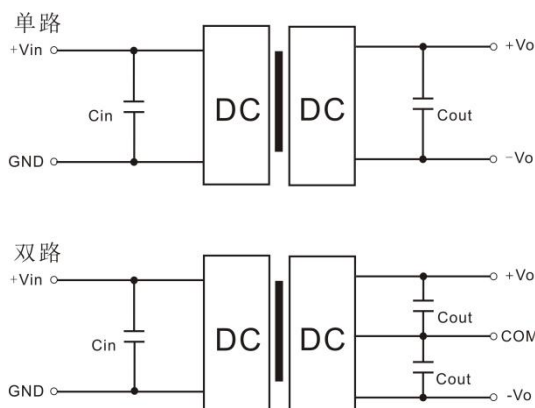

Vin (Vdc)	Cin	单路 Vout (Vdc)	Cout	双路 Vout (Vdc)	Cout
5	10uF/16V	3.3	10uF/16V	±3.3	4.7uF/16V
12	2.2uF/25V	5	10uF/16V	±5	4.7uF/16V
15	1uF/50V	9	2.2uF/25V	±7.2/±9	1uF/50V
24	1uF/50V	12	2.2uF/25V	±12	1uF/50V
-	-	15	1uF/50V	±15	470nF/50V
-	-	24	1uF/50V	±24	470nF/50V

➤ EMC 典型推荐电路

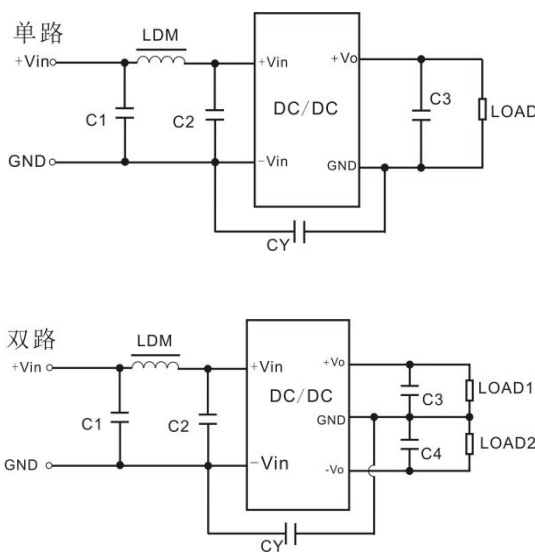

输入电压 (单路)		5Vdc	12/15/24Vdc
EMI	C1/C2	4.7uF/16V	4.7uF/50V
	CY	270pF	270pF
	C3	参考表 1 中 Cout 参数	参考表 1 中 Cout 参数
	LDM	6.8uH	6.8uH

输入电压 (双路)		5Vdc	12/15/24Vdc
EMI	C1/C2	4.7uF/16V	4.7uF/50V
	CY	270pF	270pF
	C3/C4	参考表 1 中 Cout 参数	参考表 1 中 Cout 参数
	LDM	6.8uH	6.8uH

➤ 输出稳压及过压保护电路

对于输出稳压、过压及过流保护的最简单的装置是在其输入或输出端串联一个带热保护的线性稳压器并连接一个电容滤波网络(见下图)，滤波电容推荐值详见 (表 1)，线性稳压器根据实际工作需要的电压、电流来合理选取；或选用我司的 FW 系列产品。

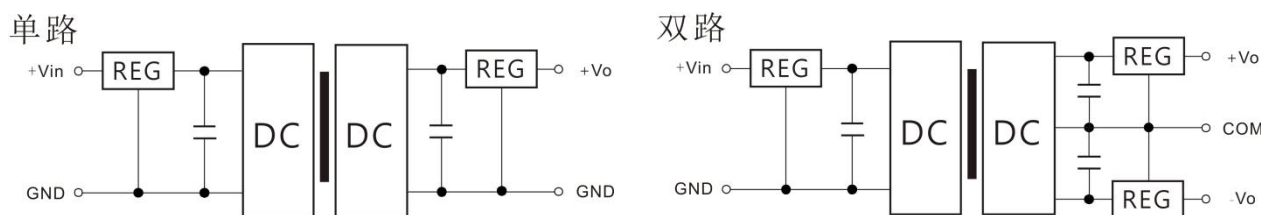

注:

- 1、此产品不能并联使用，不支持热插拔；
- 2、产品应在规格范围内使用，否则会造成产品永久损坏；
- 3、产品工作于最小要求负载以下，则不能保证产品性能均符合本手册中所有性能指标；
- 4、若产品超出产品负载范围内工作，则不能保证产品性能均符合本手册中所有性能指标；
- 5、以上数据除特殊说明外，都是在 Ta=25℃，湿度<75%，输入标称电压和输出额定负载(纯电阻负载)时测得；
- 6、以上所有指标测试方法均依据本公司标准；
- 7、以上均为本手册所列产品型号之性能指标，非标准型号产品的某些指标会超出上述要求，具体情况可直接与我司技术人员联系；
- 8、我司可提供产品定制。

广州市爱浦电子科技有限公司

地址：广州市黄埔区埔南路 63 号七喜科创园 4 号楼

邮箱：sale@aipu-elec.com

电话：86-20-84206763

传真：86-20-84206762

热线电话：400-889-8821

网址：<https://www.aipupower.cn/>